

HN / HNC EDELSTAHL- HYDROZYKLONEN

HECTRON

Hydrozyklone ermöglichen es, den größten Teil der Schwebstoffe aus dem Wasser zu filtern. Sie werden vor allem bei sandbeladenem Brauch- und Brunnenwasser eingesetzt.

Die Hectron HN- und HNC-Hydrozyklone werden aus geschweißtem Edelstahl hergestellt, für eine hervorragende Beständigkeit, bei bis zu 10 bar Druck.

Sie sind je nach Größe zylindrisch oder konisch. Der Tank befindet sich in einer vertikalen Position, was das Ablassen des Wassers erleichtert.



FUNKTIONSPRINZIP

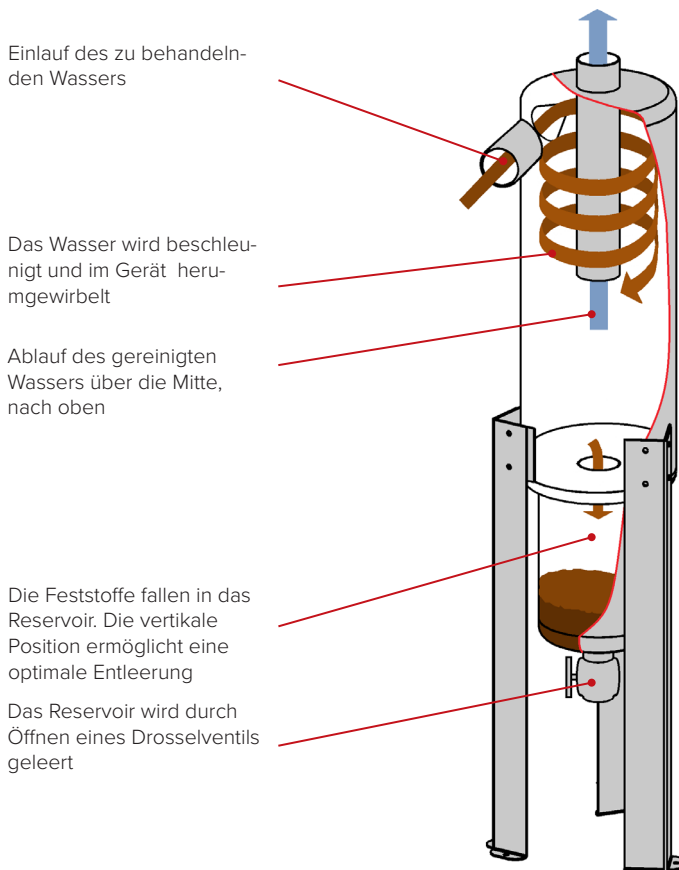

Effizienz: Prozentsatz der Sandentfernung (Dichte 2,5) abhängig von der Größe der Sandpartikel.

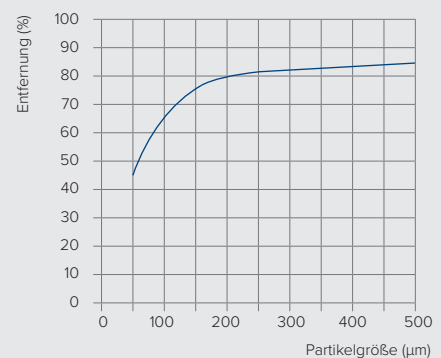

MODELLE



	Einlass / Auslass	Minimale Durchfluss (m³/h)	Maximale Durchfluss (m³/h)
HN 25	Gewinde 1"	2	8
HN 50	Gewinde 2"	7	25



	Einlass / Auslass	Minimale Durchfluss (m³/h)	Maximale Durchfluss (m³/h)
HNC 80	Gewinde 3"	17	45
HNC 100	Fla. DN100	30	70

TECHNISCHE DATEN

		HN	HNC
Maximaler Arbeitsdruck	Bar	10	10
Maximaltemperatur	°C	100	100
Leergewicht	kg	15	50
Gewicht mit Wasser gefüllt	kg	56	220
Volumen Reservoir	L	3.5	27
Drosselventils	" BSP	1"1/4	2"
Druckverlust minimum / maximum	Bar	0.2 / 0.5	0.2 / 0.5
Körper		Edelst. 304	Edelst. 304
Drosselventils		Messing	Messing

DIMENSIONEN

In mm

HN

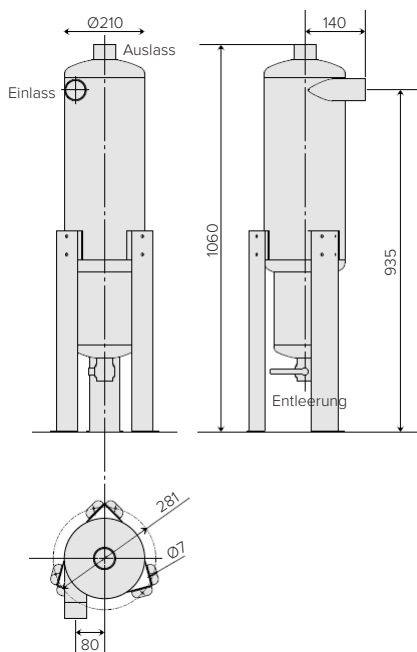

HNC

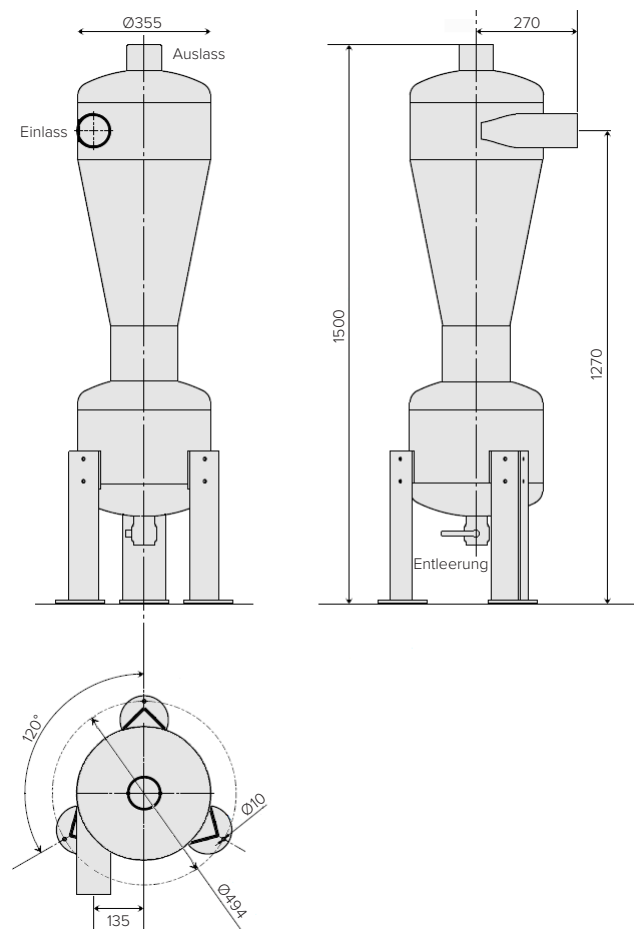

HECTRON

99 - 101, route de Canta Galet - 06200 Nice - France
Tel. : +33 (0)4 93 97 02 42 | info@hectron.com | www.hectron.com